

Zał. Nr 4 do SIWZ.



Kosztorys inwestorski z specyfikacją przetargową na dostawę i montaż mebli dla Małopolskiej Galerii Sztuki Na Bursztynowym Szlaku w Nowym Sączu.

Do oferty należy dołączyć zdjęcia oferowanych mebli.

Załączone wzory i rysunki są poglądowe.

Dopuszcza się odchylenia od podanych wymiarów do 5%.

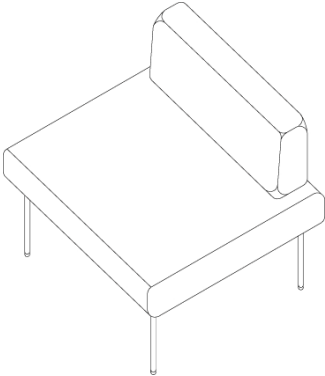
Pakiet – meble galerii.

Lp.	Nazwa i wymiar (cm)	Rysunek	Ilość (szt)	Opis
1.	siedzisko wys. całkowita 63-65cm gł. 75-80cm szer. 80-81cm. wys. siedziska 40cm	Rysunek poglądowy. 	8.	Siedzisko wykonać z profilu pianowego nachylone do oparcia pod kątem 110-120 stopni i osadzić na nóżkach chromowanych o grubości do 20mm. Oparcie wykonać z konstrukcji drewnianej i osadzonej na niej pianki. Fotel tapicerowany skórą naturalną licowaną - kolor Całość wykonać z materiałów trudnopalnych.
2.	sofa 2 os. wys. cał. 70-73cm, szer. 155-160cm wys. siedziska 40-44cm	Rysunek-foto poglądowe. 	6.	Siedzisko i oparcie ma być na bazie konstrukcji drewnianej, sprężyn falistych lub stożkowych oraz pianek. Nogi metalowe wykonać ze stali pokrytej chromem. Tapicerkę wykonać z mikrofibry z mikro włosem charakteryzującej się wysoką odpornością na mechacenie, rozrywanie, pękanie, tarcie i światło. Całość wykonać z materiałów trudnopalnych.
3.	stolik składany wys.74 blat: 150x90 grubość blatu- 3,6	Rysunek-foto poglądowe. 	8	Konstrukcja stołu z profili metalowych malowanych proszkowo – kolor do uzgodnienia z inwestorem. Błat stoły z płyty laminowanej odpornej na wilgoć i zarysowania, krawędź wykończyć okleina meblową PCV o grubości 2mm. Błat koloru – buk. Całość wykonać z materiałów trudnopalnych.

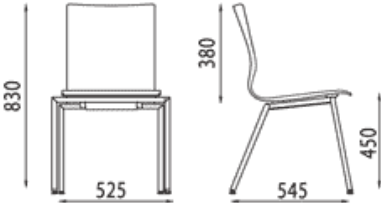
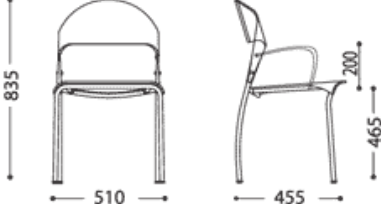
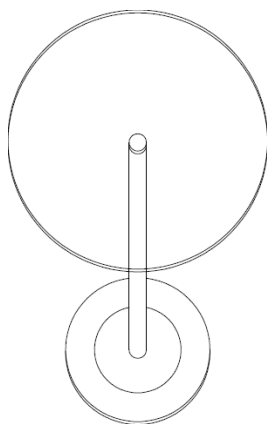
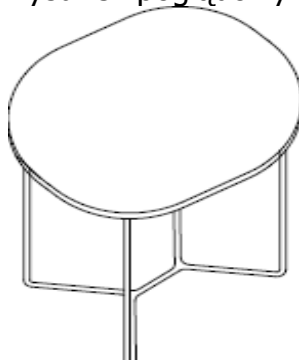
4.	<p>krzesło sztaplowane wys.80-83cm gł.52-54cm szer.52-53m wys. siedziska .45-46cm</p>	<p>Rysunek poglądowy.</p> 	<p>38 . Stelaż krzesła ma być chromowany umożliwiający sztaplowanie do 5 szt. Siedzisko należy wykonać ze sklejki laminowanej odpornej na zarysowania i wilgoć, z materiałów trudnopalnych, kolor do uzgodnienia z inwestorem.</p>
5.	<p>krzesła tapicerowane wys. 81-84cm szer 49-51cm głębokość 45-47cm wys siedziska-45-46cm</p>	<p>Rysunek poglądowy</p> 	<p>40 Stelaż ma być z konstrukcji stalowej chromowanej. Siedzisko wykonać ze sklejki tapicerowanej mikrofibra z mikro włosem charakteryzującej się wysoką odpornością na ścieranie, mechacenie, rozrywanie, pękanie, tarcie i światło. Całość wykonać z materiałów trudnopalnych. Kolorystyka do uzgodnienia z inwestorem.</p>
6.	<p>stół wys.- 70-74cm śr. blatu – 85-90cm. śr. podstawy- 50-60 cm.</p>	<p>Rysunek poglądowy.</p> 	<p>10 Podstawę stołu wykonać ze stali nierdzewnej ręcznie szcztokowanej. noga stołu także ze stali nierdzewnej o średnicy 4-5cm Błat ze szkła przezroczystego, hartowanego grubości 10-12mm. Całość wykonać z materiałów trudnopalnych.</p>
7.	<p>stół tarasowy. wys.72-73cm. blat 80x100cm</p>	<p>Rysunek poglądowy.</p> 	<p>6 Stelaż ma być o konstrukcji stalowej chromowanej, grubość stelaża 12mm-16mm. Błat wykonać ze sklejki laminowanej odpornej na zewnętrzne czynniki atmosferyczne oraz na zarysowania i pęknięcia o grubości 23-30 mm. Błat owalny, frezowany na kancie pod kątem 35-45 stopni. Całość wykonać z materiałów trudnopalnych. Kolor do uzgodnienia.</p>

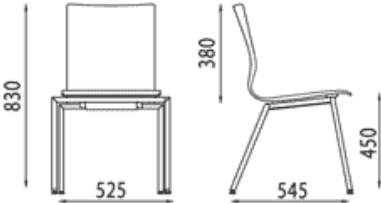
<p>8.</p>	<p>Krzeseł tarasowe zewnątrzne. wys. całkowita 80- 84cm. szer. siedziska 50,5-53cm. gł.. siedziska 48- 55cm. wys. siedziska: 44- 46cm.</p>	<p>Rysunek poglądowy.</p> 	<p>24</p>	<p>Stelaż krzesła ma być chromowany umożliwiając sztaplowanie do 5 szt. Siedzisko należy wykonać ze sklejki laminowanej odpornej na zewnętrzne czynniki atmosferyczne / z możliwością odprowadzenia wody opadowej/ oraz na zarysowania i pęknięcia. Całość wykonać materiałów trudnopalnych, kolor do uzgodnienia z inwestorem.</p>
-----------	---	---	-----------	---

**Nowy Sącz 19.11.2010r.
Andrzej Wańczyk.**